



OS25

Διαχωριστικά Εσωτερικών Χώρων
Συνδυασμός minimal αισθητικής και
αναβαθμισμένης λειτουργικότητας.



Ταυτότητα

Το σύστημα OS25 αλλάζει τα δεδομένα στη σχεδίαση των εσωτερικών διαχωριστικών συμβάλλοντας στη δημιουργία χώρων με πλούσιο φωτισμό και αδιαμφισβήτη μοντέρνα αισθητική. Προσφέρει εξαιρετικά κομψές κατασκευές και μεγαλύτερη διαφάνεια στην structural έκδοση του, ενώ οι τυπολογίες μονής και διπλής υάλωσης διακρίνονται για την στιβαρότητα και τη δυνατότητα δημιουργίας μιας πιο βιομηχανικής εμφάνισης.

Οι slim συναρμογές της νέας σειράς ακολουθούν με συνέπεια την αρχιτεκτονική τάση για ελάχιστο εμφανές αλουμίνιο, περισσότερη διαφάνεια και ενίσχυση του φυσικού φωτισμού, προσφέροντας κομψές προτάσεις για δημιουργία μοντέρνων γραφείων και ιδανικών εργασιακών συνθηκών που ενισχύουν τη δημιουργικότητα και παραγωγικότητα των εργαζομένων. Ταυτόχρονα, ικανοποιεί τις απαιτήσεις των σύγχρονων κτιριακών υποδομών ως προς την λειτουργικότητα και τις επιδόσεις του.

Χαρακτηριστικά & πλεονεκτήματα

- Slim σχεδιασμός
- Μέγιστη διαφάνεια και διάχυση φωτισμού (structural έκδοση)
- Αναβαθμισμένη ηχομείωση
- Ολοκληρωμένες λύσεις για κάθε ανάγκη και επιθυμία

Εφαρμογές

- Γραφεία και αίθουσες υποδοχής
- Ξενοδοχεία, αεροδρόμια, εστιατόρια
- Συνεδριακοί και εκθεσιακοί χώροι
- Εσωτερικοί χώροι σε κατοικίες

Τυπολογίες

Σταθερό, σταθερό με γυάλινη ανοιγόμενη πόρτα, σταθερό με γυάλινη συρόμενη πόρτα.

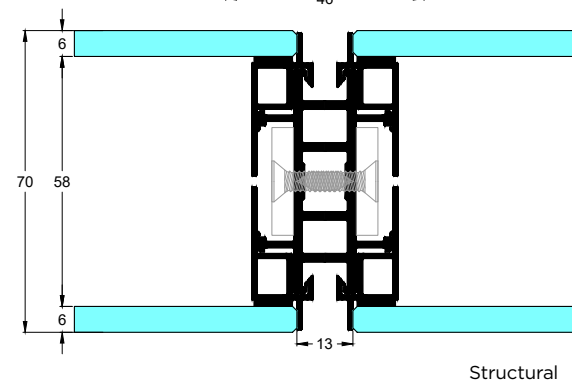
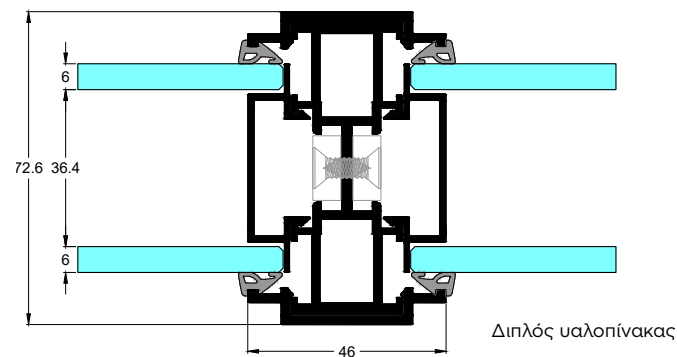
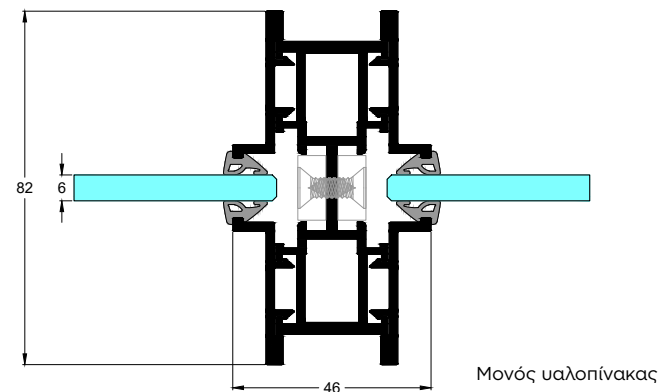

ΤΕΧΝΙΚΑ ΧΑΡΑΚΤΗΡΙΣΤΙΚΑ	ΜΟΝΟΣ Υ/Π	ΔΙΠΛΟΣ Υ/Π	STRUCTURAL
ΕΛΑΧΙΣΤΟ ΥΨΟΣ ΟΨΗΣ mm	46	46	13
ΥΨΟΣ ΚΟΛΩΝΑΣ mm	26	26	31
ΠΛΑΤΟΣ ΚΟΛΩΝΑΣ mm	68	68	52
ΥΨΟΣ ΦΥΛΛΟΥ mm	14	14	14
ΠΛΑΤΟΣ ΦΥΛΛΟΥ mm	45	45	45
ΠΑΧΟΣ ΥΑΛΩΣΗΣ mm	6	6+6	6+6

ΕΠΙΔΟΣΕΙΣ			
ΗΧΟΜΕΙΩΣΗ Rw (C;Ctr) ISO 10140-2	38 (-2;-4) dB	39 (-2;-4) dB	40 (-3;-9) dB